



TROMMELAPPARAT (BARREL UNIT)

TYP T42



Unsere Galvanisiertrommelaggregate vom Typ T42 werden aus Polypropylen oder alternativ aus Plexiglas hergestellt. Ihr Aufbau ist das Resultat jahrelanger Erfahrung in der Produktion von Trommelaggregaten für die Galvanikwerkstatt.

Durch ihre großflächige Öffnung lässt sich die Trommel schnell befüllen und entleeren und wird während des Galvanisierens durch eine Platte verschlossen.

Der Antrieb erfolgt über unsere beliebten TE-Motion Antriebe mit 6, 12 oder 24 Volt (7,2 Nm). Die Motoren sind bei Bedarf ebenso leicht auszuwechseln wie die Kontaktkabel.

Die T42 zeichnet sich durch profilierte Innenwände aus.

TECHNISCHE DATEN

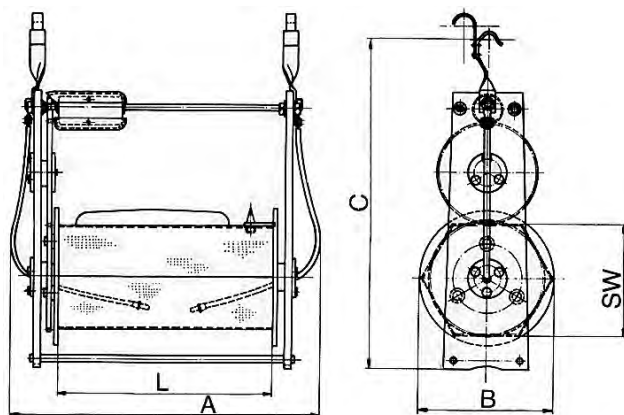

Material (Material)	Plexiglas / PL (Plexiglass / PL)	Polypropylen / PP (Polyporpylene / PP)
Trommel (Barrel)	Innenwand profiliert (Profiled inner survice)	
Perforation (Perforation)	1,5/2/3 mm Standard (Standard) min. 0,5 mm	1,5/2/3 mm Standard (Standard) min. 0,5 mm
Antrieb (Power unit)	Getriebemotor (Gear motor) 6 V / 12 V / 24 V; 7,2 Nm	
Drehzahl Trommel (Rotation speed barrel)	Standard ca. (Standard approx.) 10 min ⁻¹	
Kontaktierung (Contacting)	Kabelkontakt mit austauschbaren Birnen (Cable contact with exchangeable bulbs)	



TROMMELAPPARAT (BARREL UNIT)

TYP T42

PP / POLYPROPYLEN (POLYPROPYLENE) 6 V / 12 V

Bestell-Nummer (Order number)	Charge (Batch) [kg]	Breite A (Width) [mm]	Tiefe B (Depth B) [mm]	Höhe C (Hight C) [mm]	Breite L (Widht C) [mm]	Breite SW (Widht SW) [mm]
T42.180.250.11-X.X	6,0	400	225	540	250	180
T42.180.300.11-X.X	7,0	450	225	540	300	180
T42.180.350.11-X.X	9,0	500	225	540	350	180
T42.180.450.11-X.X	12,0	600	225	540	450	180

PP / POLYPROPYLEN (POLYPROPYLENE) 12 V

Bestell-Nummer (Order number)	Charge (Batch) [kg]	Breite A (Width) [mm]	Tiefe B (Depth B) [mm]	Höhe C (Hight C) [mm]	Breite L (Widht C) [mm]	Breite SW (Widht SW) [mm]
T42.180.250.12-X.X	6,0	400	225	540	250	180
T42.180.300.12-X.X	7,0	450	225	540	300	180
T42.180.350.12-X.X	9,0	500	225	540	350	180
T42.180.450.12-X.X	12,0	600	225	540	450	180

PERFORATIONSANGABE (PERFORATION SPECIFICATION)

Bitte tauschen Sie bei der Bestellnummer "X.X" gegen die gewünschte Perforation entsprechend folgender Tabelle.

(Please exchange the order number "X.X" for the desired perforation according to the following table.)

Perforation (Perforation)	Bestell-Nr. (Order-no.)
1,5	1.5
2,0	2.0
3,0	3.0

SONDERAUSFÜHRUNGEN (SPECIAL DESIGN)

Folgende Sonderausführungen sind gegen Aufpreis lieferbar:

- Motor umschaltbar zwischen 6 und 12 Volt
- Trennwand mit zweiteiligem Deckel
- Gewebeauskleidung
- Sondermaße

The following special designs are available at extra charge:

- Motor switchable between 6 and 12 Volt
- Partition wall with two-part lid
- Fabric lining
- Special dimensions



TROMMELAPPARAT (BARREL UNIT)

TYP T42

PL / PLEXIGLAS (PLEXIGLASS) 6 V / 12 V

Bestell-Nummer (Order number)	Charge (Batch) [kg]	Breite A (Width) [mm]	Tiefe B (Depth B) [mm]	Höhe C (Hight C) [mm]	Breite L (Widht C) [mm]	Breite SW (Widht SW) [mm]
T42.180.250.21-X.X	6,0	400	225	540	250	180
T42.180.300.21-X.X	7,0	450	225	540	300	180
T42.180.350.21-X.X	9,0	500	225	540	350	180
T42.180.450.21-X.X	12,0	600	225	540	450	180

PL / PLEXIGLAS (PLEXIGLASS) 12 V

Bestell-Nummer (Order number)	Charge (Batch) [kg]	Breite A (Width) [mm]	Tiefe B (Depth B) [mm]	Höhe C (Hight C) [mm]	Breite L (Widht C) [mm]	Breite SW (Widht SW) [mm]
T42.180.250.22-X.X	6,0	400	225	540	250	180
T42.180.300.22-X.X	7,0	450	225	540	300	180
T42.180.350.22-X.X	9,0	500	225	540	350	180
T42.180.450.22-X.X	12,0	600	225	540	450	180

PERFORATIONSANGABE (PERFORATION SPECIFICATION)

Bitte tauschen Sie bei der Bestellnummer "X.X" gegen die gewünschte Perforation entsprechend folgender Tabelle.

(Please exchange the order number "X.X" for the desired perforation according to the following table.)

Perforation (Perforation)	Bestell-Nr. (Order-no.)
1,5	1.5
2,0	2.0
3,0	3.0

SONDERAUSFÜHRUNGEN (SPECIAL DESIGN)

Folgende Sonderausführungen sind gegen Aufpreis lieferbar:

- Motor umschaltbar zwischen 6 und 12 Volt
- Trennwand mit zweiteiligem Deckel
- Gewebeauskleidung
- Sondermaße

The following special designs are available at extra charge:

- Motor switchable between 6 and 12 Volt
- Partition wall with two-part lid
- Fabric lining
- Special dimensions